

STUDZIENKI WODOMIERZOWE

DN 600

zabudowa wodomierza i armatury wodnej

WYMIARY

- wysokość korpusu: H=1560 mm
- średnica korpusu: 600 mm
- obciążenie pokrywy: 15kN

ZALETY

- uźebrowana monolityczna konstrukcja korpusu zapewniająca wysoką sztywność i dobre zakotwienie w gruncie
- zamknięte dno zabezpieczające wnętrze studni przed zalaniem w przypadku wysokiego poziomu wód gruntowych
- konsola wodomierzowa
- umieszczenie zestawu wodomierzowego w dolnej części studni zapobiega zamarzaniu nawet przy temperaturach zewnętrznych do -30°C
- szczelna pokrywa (montowana na uszczelce)



Zeskanuj mnie.
Pełna karta katalogowa dostępna na
www.elplastplus.pl



Przeznaczenie: zabudowa wodomierza i armatury wodnej na przyłączach odbiorców korzystających z sieci wodociągowych.

Wysokość korpusu: H=1560 mm
na zamówienie H=1800 mm

Średnica korpusu: 600 mm

Obciążenie pokrywy: 15kN

Instalacja umożliwia zabudowę wodomierza DN 20 (3/4") z gwintem G 1" oraz możliwość wejścia i wyjścia rurą PE Ø 32 mm.

Odczyt wodomierza spoczywającego na dnie studni odbywa się przez jego chwilowe uniesienie do poziomu gruntu za pomocą uchwytu i zwiniętych w spiralę rur polibutylenowych. Studnia może być stosowana przy temperaturze powietrza nad powierzchnią gruntu do -30°C.

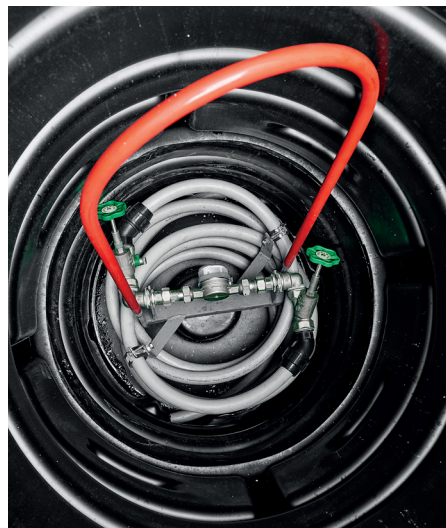

Wnętrze studzienki

Inne wersje rozmiarów, instalacji wewnętrznych i obciążeń studzienek wodomierzowych DN 600 – na zamówienie.

Decyzję odnośnie zabudowy w pasie drogowym podejmuje projektant, właściciel drogi lub przyszły użytkownik.

W trakcie zabudowy i użytkowania wyrobu należy ściśle stosować się do instrukcji montażu i eksploatacji studni.

1. Pokrywa z polietylenu z izolacją
2. Korpus studni
3. Uchwyt wodomierzowy
4. Śrubunek kompensacyjny pod wodomierz DN 20 (3/4")-G1"
5. Rura z polibutylenu Ø 32 mm
6. Uchwyt na rurę polibutylenową
7. Kolano 90° 1"
8. Zawór odcinający grzybkowy 1"
- 8a. Zawór odcinający grzybkowy antyskażeniowy z możliwością spustu
9. Złączka skręcana fi 32 mm z PE
10. Złączka skręcana 45° Ø 32/1"

Wodomierz (nie stanowi wyposażenia studni).

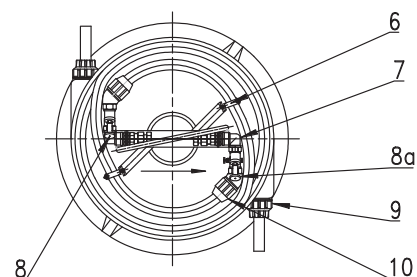
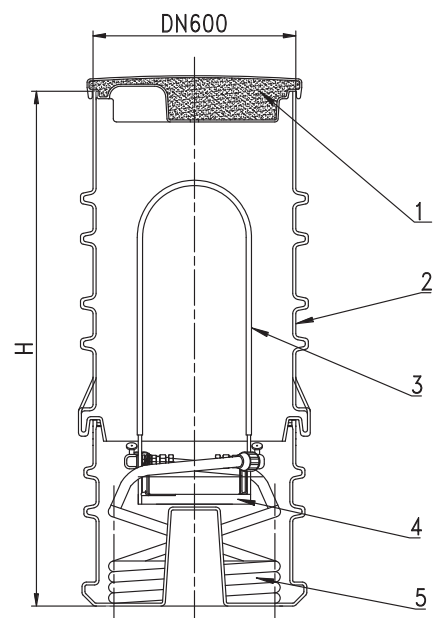

dystributor