

EL-79-3/VII-2022

ELPLAST+



INSTRUKCJA MONTAŻU

POMOSTU NAJAZDOWEGO DLA SKUTERÓW WODNYCH

Zalecenia dotyczące montażu, eksploatacji i konserwacji

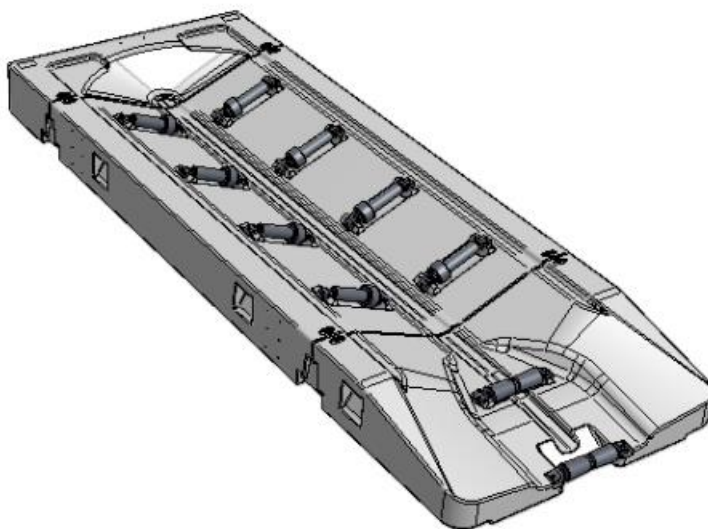

ELPLAST+ Sp. z o.o.
ul. Niepodległości 8
44-336 Jastrzębie-Zdrój
t. +48 32 471 80 40
f. +48 32 471 10 43
elplast@elplastplus.pl
www.elplastplus.pl

NIP: 633-19-71-812
Sąd Rejonowy w Gliwicach,
X Wydział Gospodarczy
KRS 0000112824
Kapitał zakładowy:
1 981 620,00 PLN

ISO 9001 ISO 14001

30 LAT PRODUKCJI Z TWORZYW SZTUCZNYCH

SIECI WODOCIĄGOWO-
-KANALIZACYJNE

PRZEMYSŁ
I GÓRNICTWO

TELEKOMUNIKACJA
I ENERGETYKA

INSTALACJE
WEWNĘTRZNE

SPORT
I REKREACJA

Spis treści

| | Strona |
|---|---------------|
| 1. Przedmiot instrukcji | 3 |
| 2. Postanowienia ogólne | 3 |
| 3. Montaż i zabudowa | 3 |
| 3.1. Montaż pomostu najazdowego | 3 |
| 3.2. Montaż pomostów najazdowych do pomostów pływających serii wysokoburtowej | 9 |
| 3.3. Montaż pomostów najazdowych do nadbrzeża lub innych pomostów i elementów | 11 |
| 3.4. Montaż dwóch i więcej pomostów obok siebie | 12 |
| 4. Zalecenia dotyczące eksploatacji pomostów najazdowych | 13 |
| 5. Konserwacja i czyszczenie | 13 |
| 6. Pakowanie | 13 |
| 7. Składowanie, przechowywanie | 14 |
| 8. Transport | 14 |
| 9. Uwagi końcowe | 14 |

1. Przedmiot instrukcji

Przedmiotem niniejszej instrukcji są pomosty najazdowe dla skuterów wodnych. Pomost najazdowy wykonany jest z polietylenu i składa się z trzech rozłącznych elementów, które po zmontowaniu stanowią całość.

2. Postanowienia ogólne

Wszelkie prace montażowe należy wykonać zgodnie z niniejszą instrukcją. Stosowanie powyższej instrukcji nie zwalnia inwestora, projektanta, użytkownika od konieczności stosowania obowiązujących przepisów prawnych. Eksploatacja, konserwacja i przeglądy portów najazdowych powinny odbywać się według obowiązujących dla danego obiektu dokumentacji lub instrukcji, zaleceń producenta lub autoryzowanego przez producenta przedstawiciela. Inwestor lub użytkownik zobowiązany jest do uzyskania wymaganych dopuszczeń zgodnie z obowiązującymi przepisami.

3. Montaż i zabudowa

Pomost najazdowy powinien unosić się na wodzie i nie powinien opierać się o dno.

3.1. Montaż pomostu najazdowego

Pomost najazdowy dla skuterów wodnych składa się z trzech podstawowych części:

- modułu początkowego MP [1]
- modułu środkowego MS [2]
- modułu końcowego MK [3]



Tabela nr 1. Pomost najazdowy dla skuterów wodnych-zestawienie elementów

| Lp. | Nazwa elementu | Ilość [szt] | Masa [kg/szt] |
|-----|---|-------------|---------------|
| 1 | Moduł początkowy- MP | 1 | 37 |
| 2 | Moduł środkowy- MS | 1 | 95 |
| 3 | Moduł końcowy- MK | 1 | 18 |
| 4 | Łącznik pływaka NL | 4 | 0,9 |
| 5 | Rolka stożkowa ø 80 gumowa | 2 | 1,5 |
| 6 | Rolka PE stopniowa ø 100/60 (lub rolka PE ø 100 L=55mm z tulejkami dystansowymi) | 8 | 1,8 (0,95) |
| 7 | Mocowanie osi rolki | 20 | 0,1 |
| 8 | Oś rolki | 10 | 0,56 |
| 9 | Śruba imbusowa z łbem grzybkowym M10x35 oraz podkładka sprężysta M10 | 20 | 0,025 |
| 10 | Podkładka rombowa, podkładka odginana, śruba z łbem sześciokątnym M10x35, tulejka dystansowa (aluminiowa) | 8 | 0,029 |

Pomost najazdowy może być dostarczony jako komplet (w jednej zmontowanej części przez producenta) lub w osobnych częściach do montażu.

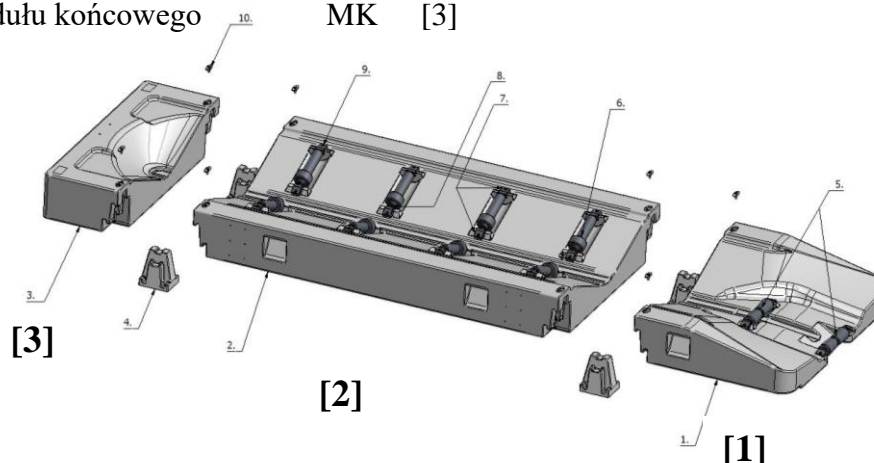
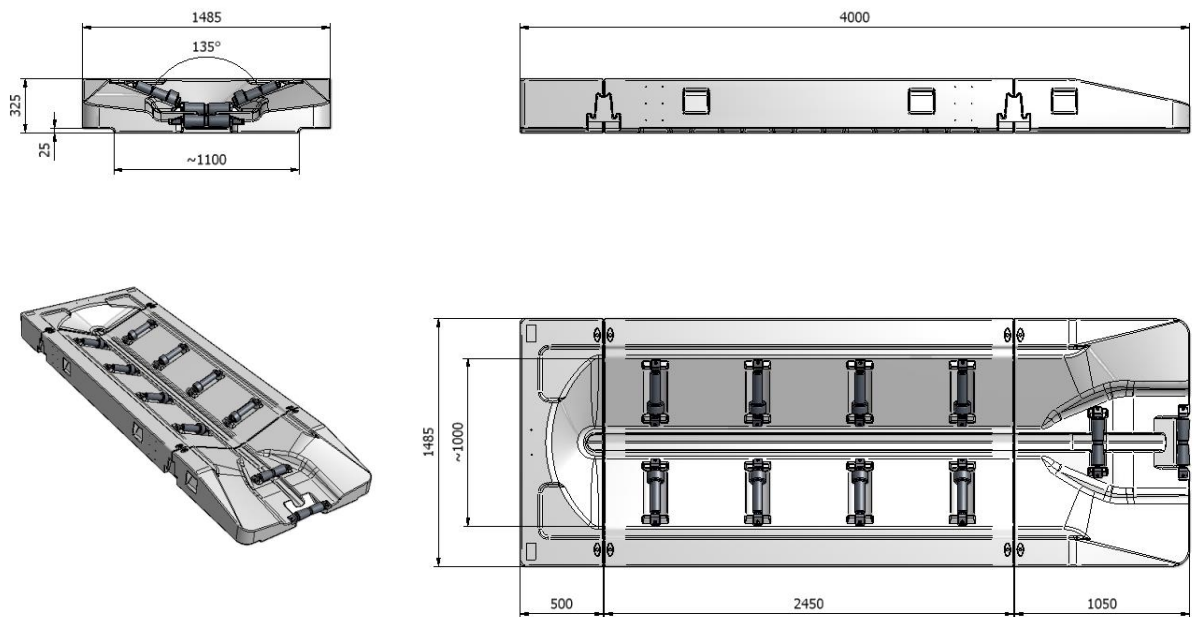

W przypadku, gdy pomost najazdowy dostarczony jest w elementach to należy go zmontować postępując wg poniższych zaleceń.

Elementy pomostów najazdowych w miejscu połączenia posiadają specjalne gniazda, w które wkłada i montuje się łączniki pływaka NL.

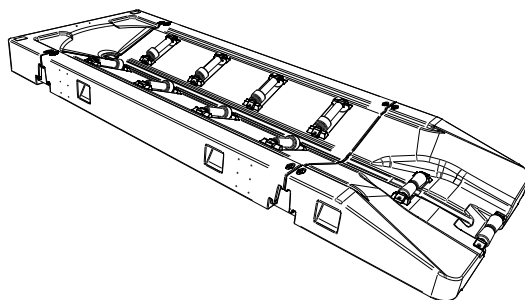

Gniazdo do montażu łącznika

Czynności montażowe:

- 1) Umieść elementy pomostu najazdowego na brzegu blisko wody.

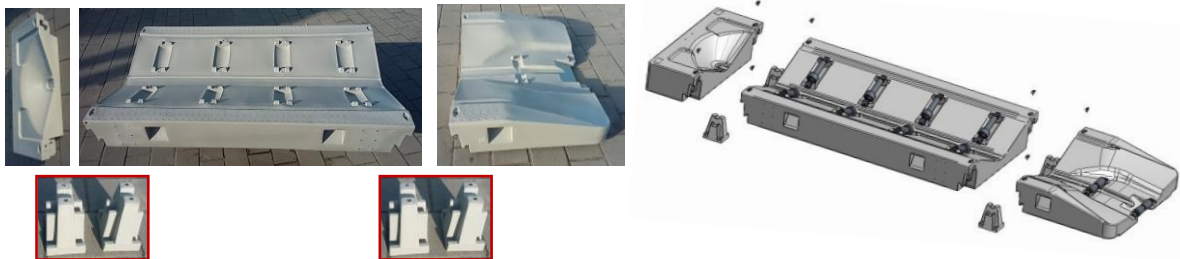

- 2) Przygotuj elementy (łączniki pływaka NL, śruby M10x35 z łbem sześciokątnym, podkładki zabezpieczające przed odkręcaniem śruby, podkładki trapezowe, tulejki dystansowe (aluminiowe), rolki i elementy rolek, jeżeli nie są zamontowane oraz narzędzia tj. klucz pod śrubę M10 oraz klucz imbusowy o rozmiarze 6mm) do montażu pomostu najazdowego.

Standardowo wszystkie łączniki posiadają w zestawie śrubę M10x35, podkładkę z zabezpieczeniem przed odkręceniem, podkładkę trapezową z otworem pod zabezpieczenie oraz tulejkę dystansową (alumiiniową). Śruby M10x35 z łbem sześciokątnym używane są do montażu łączników pływaka z modułami pomostu, natomiast śruby imbusowe z łbem kulistym do montażu rolek. Do śrub imbusowych należy stosować klucz imbusowy o rozmiarze 6 mm, natomiast do śrub z łbem sześciokątnym o rozmiarze 17mm. Łączniki pływaka NL od góry posiadają wtopione metalowe wtopki z gwintem wewnętrznym M10 do których wkręca się śruby M10.

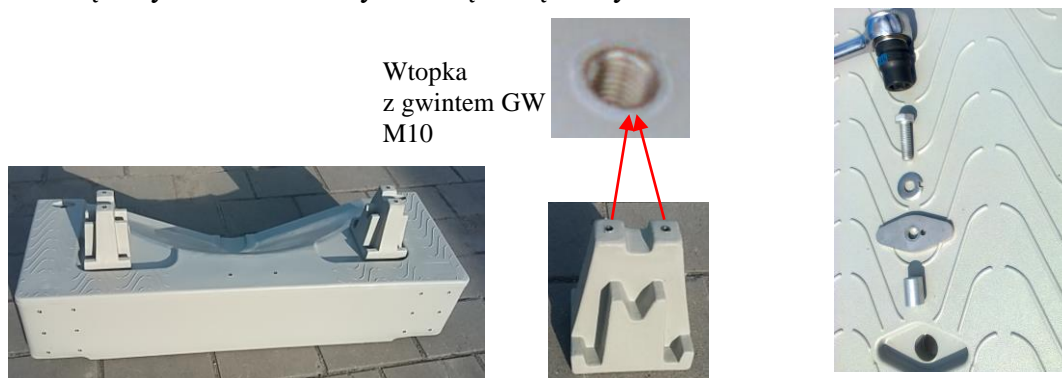

- 3) Włóż łączniki pływaka NL do modułu środkowego (lub kilku modułów środkowych) i skręć łączniki za pomocą śruby M10x35, podkładki trapezowej i tulejki stalowej.

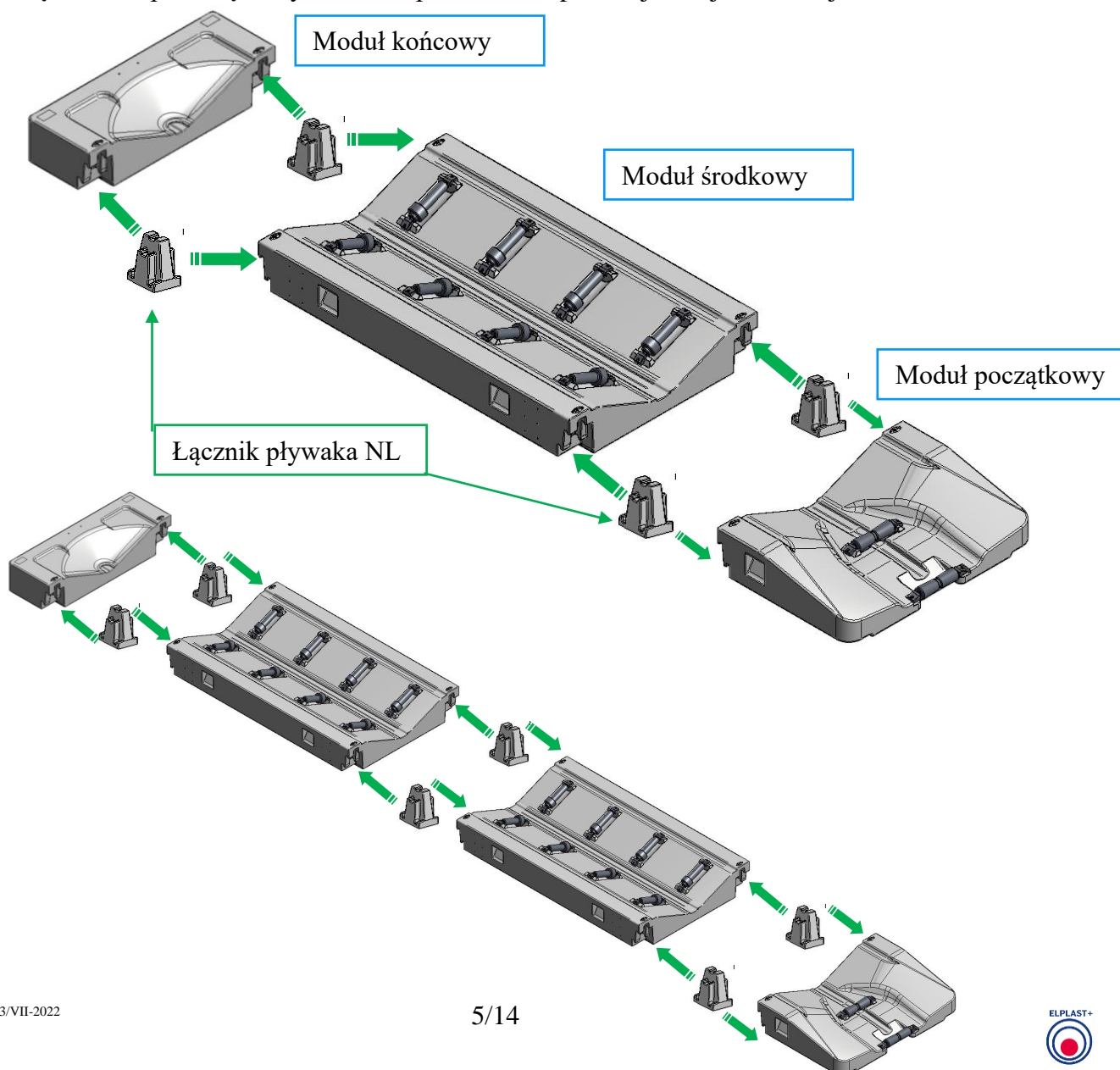

- 4) Podkładka trapezowa posiada dodatkowy otwór pod podkładkę z wypustem, w którym umieszcza się wypust podkładki. Po skręceniu śruby z łbem sześciokątnym należy wygiąć podkładkę z wypustem (np. śrubokrętem) pod kąt 90° tak aby podkładka przylegała do łba śruby i zabezpieczała śrubę przed odkręceniem się. Śruby dokręcać kluczem z siłą ok. 34 Nm.

Przy dokręcaniu śrub należy uważać, aby nie przekręcić gwintu w łącznikach.



- 5) Nałożyć na zamontowane wcześniej łączniki w module środkowym moduł początkowy i skręcić je za pomocą śrub M10x35, podkładek trapezowych i tulejek dystansowych oraz zabezpieczyć przed odkręcaniem.



- 6) Nałożyć na zamontowane wcześniej łączniki w module środkowym moduł końcowy i zamontować za pomocą śrub M10x35, podkładek zabezpieczających, podkładek trapezowych i tulejek stalowych.

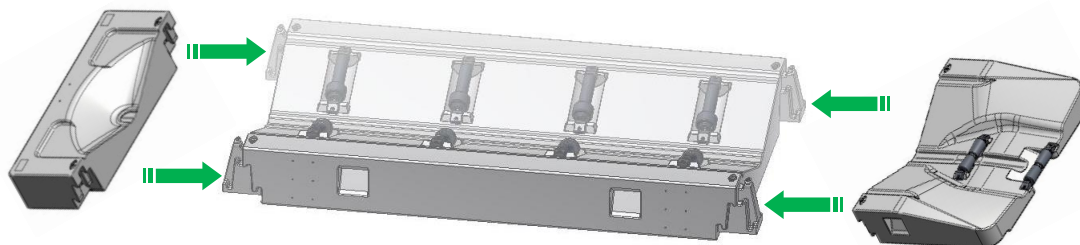

- 7) Zamontuj do pomostu najazdowego rolki, jeżeli nie są zamontowane

Do modułu początkowego należy zamontować 2 rolki stożkowe $\varnothing 80$ gumowe, natomiast do modułu środkowego należy zamontować 8 rolek PE $\varnothing 100$ L=55mm z tulejkami dystansowymi.

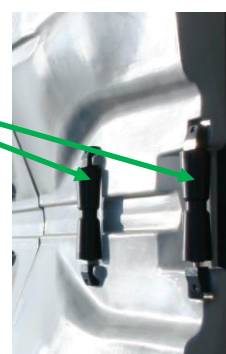

Rolki montuje się w specjalne gniazda z gwintem wewnętrznym M10 umiejscowione na powierzchni modułu początkowego i środkowego.



Gniazdo 1 w module początkowym



Gniazdo 2 w module początkowym



Gniazda w module środkowym

Montaż rolek do modułu początkowego:

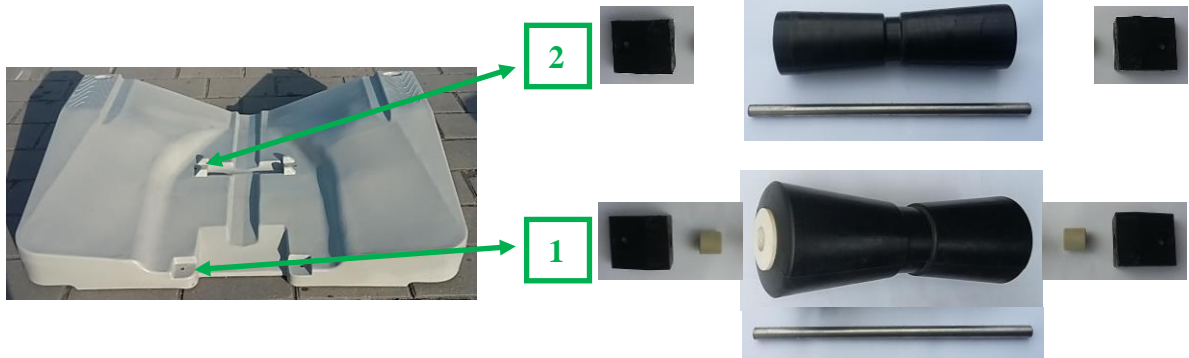

a) Skompletuj pierwszą, początkową rolkę złożoną z gumowej rolki stożkowej zakończonej tulejkami prowadzącymi, ośki stalowej, 2 tulejek dystansowych, 2 mocowań.



b) Włóż i dopasuj kompletną rolkę i otwory w mocowaniach do gniazda z wtopkami z gwintem wewnętrznym M10 oraz przymocuj za pomocą 2 śrub M10 z łbem imbusowym o rozmiarze 6 mm z podkładką sprężystą.



c) Skompletuj drugą rolkę złożoną z polietylenowej lub gumowej rolki stożkowej, ośki stalowej, 2 mocowań.



d) Włóż i dopasuj kompletną rolkę i otwory w mocowaniach do gniazda z wtopkami z gwintem wewnętrznym M10 oraz przymocuj za pomocą 2 śrub M10 z łbem imbusowym kluczem o rozmiarze 6 mm zakładając pod śrubę podkładkę sprężystą.



Montaż rolek do modułu środkowego:

Do modułu środkowego standardowo montuje się rolki PE \varnothing 100 L=55mm z tulejkami dystansowymi. Rolki te umożliwiają regulację ich rozstawu w zależności od potrzeb.

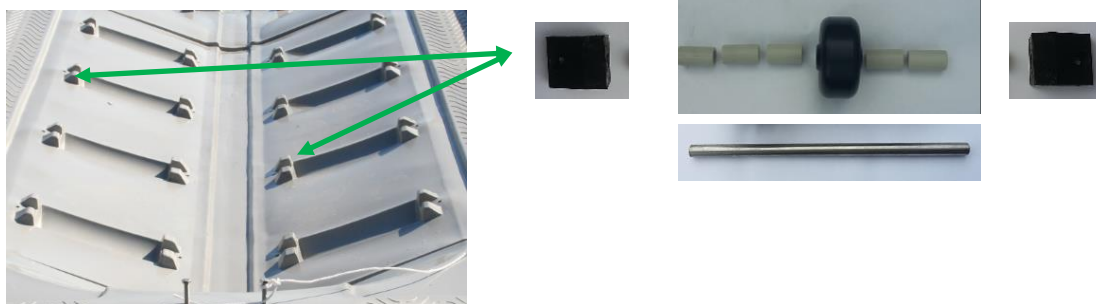

a) Skompletuj 8 rolek PE \varnothing 100 L=55mm złożonych z polietylenowej rolki \varnothing 100 L=55mm, 5 tulejek dystansowych, ośki stalowej, 2 mocowań.



b) Ustaw wymagany rozstaw rolki, regulując rozstaw ilością tulejek dystansowych z lewej lub prawej strony rolki PE.



c) Włóż i dopasuj kompletną rolkę i otwory w mocowaniach do gniazda z wtopkami z gwintem wewnętrznym M10 oraz przymocuj za pomocą 2 śrub M10 z łbem imbusowym kluczem o rozmiarze 6 mm, zakładając pod śrubę podkładkę sprężystą.



- 8) Zsuń pomost najazdowy do wody i na czas montażu przymocuj do brzegu np. liną.



3.2. Montaż pomostów najazdowych do pomostów pływających serii wysokoburtowej

Pomost najazdowy może być montowany od strony modułu końcowego lub z boku do pomostu pływającego serii wysokoburtowej za pomocą metalowego łącznika stałego, z wykorzystaniem wspornika z rolkami.



W tym celu należy:

- umieścić metalowe łączniki stałe w gniazdach pomostu przeznaczonych na łączniki pomostu i skrócić za pomocą śrub M10x35, podkładek trapezowych i tulejek stalowych.

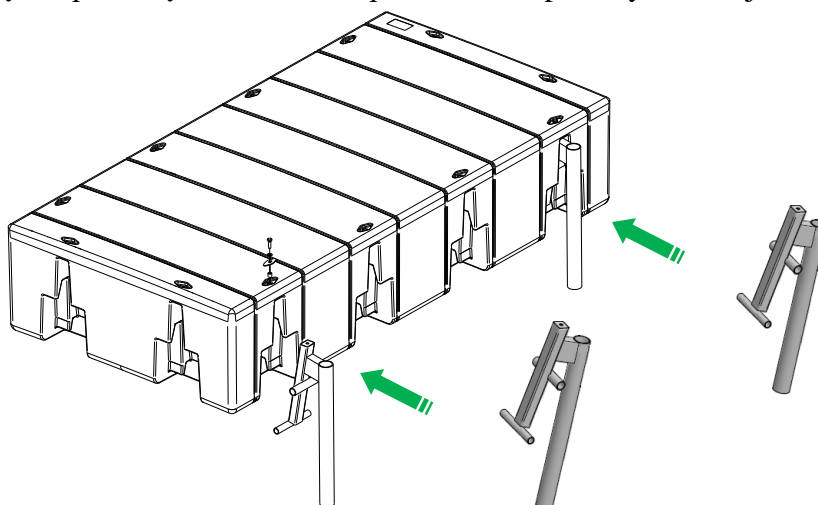

- przykręcić wsporniki z rolkami w specjalne miejsca usytuowane na czołowej powierzchni elementu końcowego (przy montażu z przodu) lub bocznych powierzchniach elementu środkowego (przy montażu z boku).
Wsporniki przykręcić za pomocą min. 4 śrub M10x25 z podkładkami sprężystymi.

Montaż z przodu

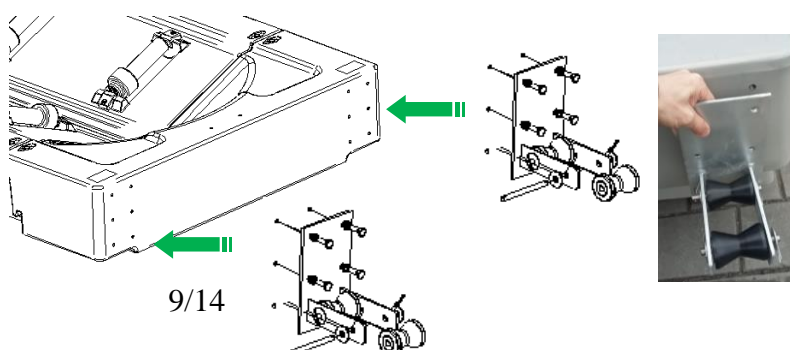



Montaż z boku

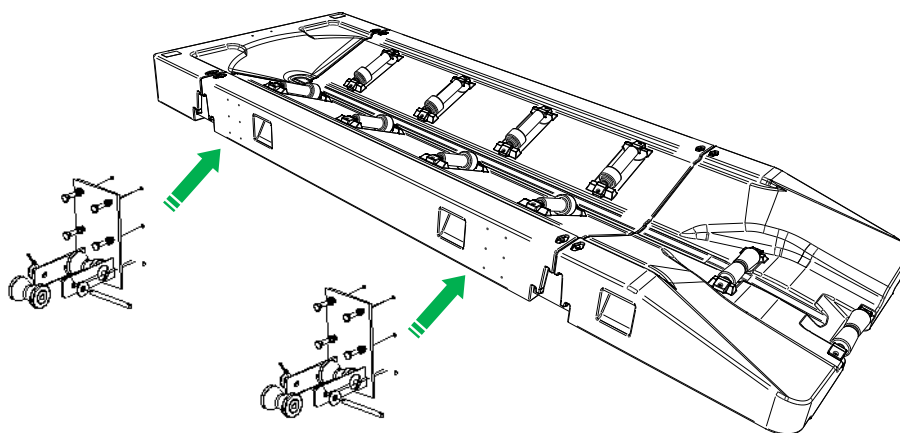

- umieścić metalowy stały łącznik zamontowany wcześniej w pomoście w miejsce wspornika z rolkami zamontowanymi w porcie najazdowym i zainstaluj drugą rolkę we wsporniku przekładając przez otwór i rolkę metalową oś oraz zabezpiecz rolkę podkładkami i zawleczkami. Jeżeli warunki na to pozwalają to można do wcześniej zamontowanego wspornika z zamontowanymi dwoma rolkami umieścić metalowy stały łącznik przekładając go pomiędzy rolki i zamontować do portu najazdowego za pomocą śruby M10x35 z podkładką trapezową i tulejką stalową.

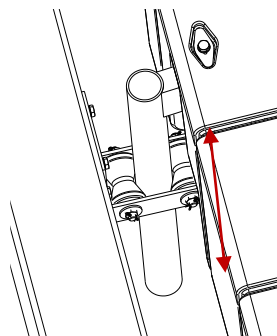
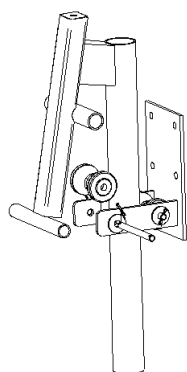

Rolki zamontowane do portu najazdowego powinny luźno obejmować metalowy stały łącznik zamontowany w pomoście, gdzie na skutek zmian poziomów zwierciadła wody lub obciążenia port najazdowy będzie przemieszczał się w kierunku pionowym.

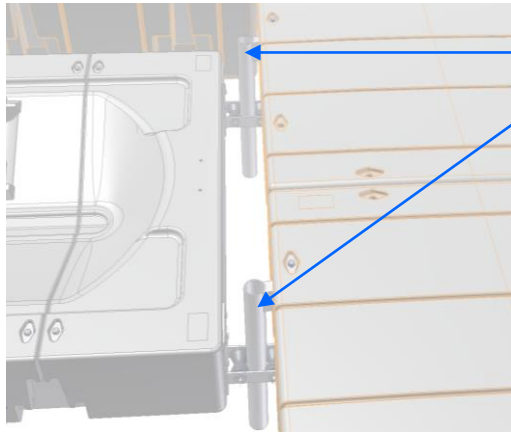

Przykład połączenia portu z pomostem za pomocą łącznika stałego i wspornika z rolkami



3.3. Montaż pomostów najazdowych do nadbrzeża lub innych pomostów i elementów

Port najazdowy może być montowany do nadbrzeża lub innych pomostów i elementów za pomocą metalowego łącznika uniwersalnego z wykorzystaniem wspornika z rolkami.

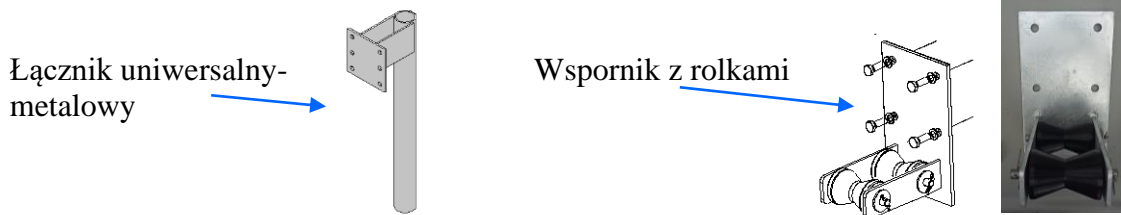

W tym celu należy:

- przykręcić wsporniki z rolkami w specjalne miejsca usytuowane na czołowej powierzchni elementu końcowego lub bocznej powierzchni elementu środkowego. Wsporniki przykręcić za pomocą min. 4 śrub M10x25 z podkładkami sprężystymi.

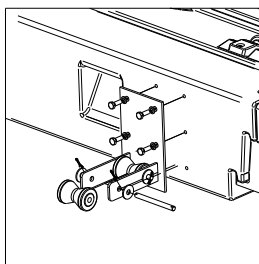

- umieścić łączniki uniwersalne w miejsce wsporników z rolkami zamontowanymi w porcie najazdowym i zainstalować drugą rolkę we wspornikach (przekładając metalową oś przez otwór we wsporniku i rolce PE oraz zabezpieczając rolkę podkładkami i zawleczkami).

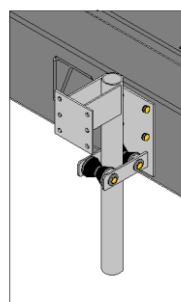

- odmierz i zaznacz sobie rozstaw otworów (fi 13 mm) i miejsce mocowania łącznika uniwersalnego do nadbrzeża lub innych pomostów i elementów.

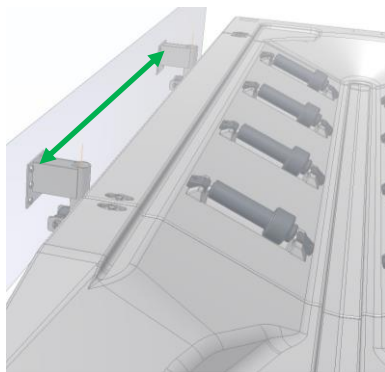

- zamocuj łącznik uniwersalny do nadbrzeża lub innych pomostów i elementów za pomocą ogólnie dostępnych materiałów (np. wkrętów rozporowych w przypadku montażu do betonu). Metalowy łącznik uniwersalny posiada 6 otworów fi 13 mm.

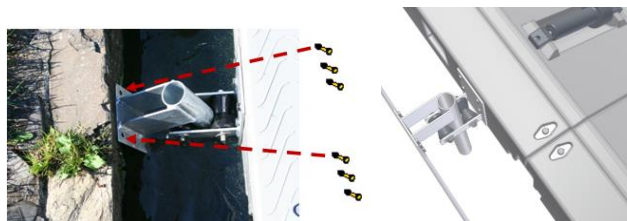

3.4. Montaż dwóch i więcej portów obok siebie

Porty najazdowe mogą być montowane do pomostów pływających serii wysokoburtowej w układzie obok siebie w niewielkich odstępach.

Montaż portów najazdowych przeprowadza się wg zaleceń ujętych w pkt. 3.2. z wykorzystaniem łączników stałych i wsporników z rolkami.

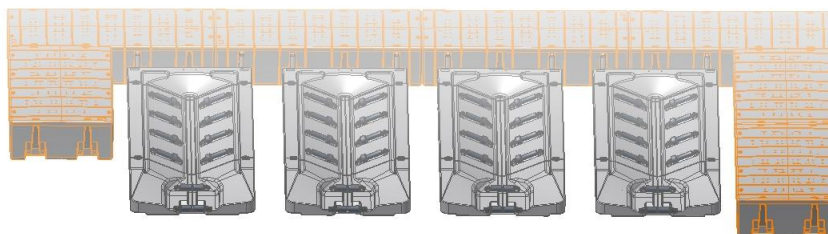

4. Zalecenia dotyczące eksploatacji pomostów najazdowych

Pomosty najazdowe dla skuterów wodnych powinny być użytkowane zgodnie z przeznaczeniem.

Zaleca się:

- okresową kontrolę połączeń śrubowych. W przypadku poluzowania się śrub należy je dokręcić,
- okresową kontrolę rolek. W przypadku zużycia wymienić na nowe,
- zabezpieczenia pomostów najazdowych w okresie zimowym w czasie oblodzenia w zależności od miejsca zabudowy i panujących warunków.
- demontaż pomostów najazdowych na okres zimowy (dotyczy to szczególnie wód płynących np. na rzekach, gdzie może wystąpić kra), ponieważ gruba warstwa lodu może spowodować uszkodzenie elementów.
- pod koniec lub na początku każdego sezonu użytkowania elementy pomostu wymagają przeglądu.

Nie należy:

- skakać po pomoście najazdowym i go kołysać,
- wchodzić na pomost w obuwiu posiadającym ostre elementy (np. korki i szpilki),
- używać na pomoście najazdowym ognia i innych źródeł energii wytwarzających wysoką temperaturę,
- używać na pomoście ostrych i ciężkich narzędzi ręcznych oraz narzędzi mechanicznych w sposób, który może doprowadzić do jego uszkodzenia,
- uderzać w pomost najazdowy ostrymi i ciężkimi przedmiotami,
- wiercić lub wykonywać w pomoście najazdowym otworów oraz wkręcać dodatkowych elementów w polietylen,
- używać na pomoście środków chemicznych, na które polietylen jest nieodporny.

5. Konserwacja i czyszczenie

- Standardowo pomosty nie wymagają konserwacji.
- Do czyszczenia pomostów używać szczotek, mioteł itp. narzędzi, ale tylko posiadających włosie z tworzywa lub naturalne. Nie używać stalowych lub innych o ostrych końcach.
- Do czyszczenia można używać ciśnieniowych aparatów myjących z zimną wodą.
- Do przemywania nie używać gorącej wody.
- Stosować środki czyszczące bezpieczne dla środowiska i na które polietylen jest odporny

6. Pakowanie

- Standardowo moduły pomostu najazdowego i kompletny pomost najazdowy, łączniki pływaka i elementy stalowe dostarczane są luzem lub na paletach.
- Natomiast łączniki pływaka NL mogą być pakowane w pudełka kartonowe.
- Elementy na paletach owinięte są folią stretch i spięte taśmą polipropylenową.
- Możliwy jest inny sposób pakowania po ustaleniu z klientem.

7. Składowanie, przechowywanie

- Składowanie powinno się odbywać w wyznaczonych miejscach tak, aby pomosty najazdowe lub elementy pomostów nie były narażone na uszkodzenia.
- Mogą być przechowywane na wolnym powietrzu.
- Powinny być składowane z dala od źródeł ciepła.
- Podczas składowania pomosty powinny leżeć powierzchnią użytkową do góry.

8. Transport

- Załadunek można prowadzić tylko na pojazdy, których powierzchnie są równe i pozbawione ostrych i wystających krawędzi.
- Podczas transportu powinny być ułożone ściśle obok siebie i zabezpieczone przed przemieszczaniem wyłącznie niemetalowymi, najlepiej parcianymi taśmami.
- Elementy polietylenowe powinny być oddzielone od stalowych, aby nie powodowały ich uszkodzeń.
- Nie wolno pomostów najazdowych (oraz elementów) zrzucać z wysokości większej niż 0,3m.
- Nie wolno ich przeciągać po podłożu zanieczyszczonym kamieniami lub innymi przedmiotami o ostrych krawędziach.

9. Uwagi końcowe

- Pracownicy wykonujący montaż powinni być zaznajomieni z niniejszą instrukcją.
- W razie zauważenia nieprawidłowej pracy pomostu najazdowego, uszkodzenia lub konieczności uzyskania pełniejszych informacji należy skontaktować się z właścicielem obiektu, a w dalszej kolejności z wykonawcą pomostów najazdowych i pomostów pływających oraz powiadomić producenta firmę „Elplast+” Sp. z o.o. lub jego autoryzowanego przedstawiciela.
- W przypadku wystąpienia uszkodzeń zaleca się, aby o sposobie naprawy elementów uszkodzonych zdecydował autoryzowany przedstawiciel producenta lub producent.
- Standardowo polietylen, z jakiego wykonane są pomosty ma tendencję do wytwarzania elektryczności statycznej. Profilaktycznie należy pomosty najazdowe zraszać wodą w celu odprowadzenia ładunków (lub zastosować dodatkowe środki antystatyzujące).
- Na powierzchni pomostów (na skutek np. znacznych różnic temperatur) mogą wystąpić deformacje powierzchni (zmienne w czasie), które nie stanowią zagrożenia bezpieczeństwa użytkowania i nie mają również wpływu na walory użytkowe i eksploatacyjne. Zjawisko deformacji powierzchni można ograniczyć okresowym schładzaniem wodą.
- W przypadku wystąpienia innych niestandardowych wymagań dotyczących zabudowy i eksploatacji nieujętych w instrukcjach i katalogach należy skontaktować się z firmą „ELPLAST+” Sp. z o.o.
- Zawarte w niniejszej instrukcji uwagi należy traktować jako ogólne.
- Nie zwalniają one wykonawcy, inwestora lub użytkownika od odpowiedzialności za obiekt. Należy stosować odpowiednie normy, przepisy i instrukcje.
- Nieprawidłowy montaż lub użytkowanie elementów pomostu może spowodować utratę gwarancji.

Elementy pomostów z polietylenu mogą być wykorzystane do recyklingu (po oczyszczeniu).

Dodatkowe informacje zawarte są na: www.elplastplus.pl